

EINER FÜR ALLE –

DAS NEUE AllGrip

– ALLES IN EINEM

Ein Schrumpf-Spannfutter für alle Durchmesser – AllGrip machts möglich!

SENSATIONAL Performance BILZ

Einzigartig Flexibel

AllGrip spannt erstmals Werkzeuge nahezu jeden Durchmessers mit ein und demselben Schrumpfspannfutter. Mit einer geringen Anzahl an Grundhaltern und Spannzangen kann so der gesamte Fertigungsbedarf abgedeckt werden.

Die maximale Drehzahl liegt 30% über dem durchschnittlichen Maximum der Standardschrumpffutter.

Mit AllGrip 4fach sparen

AllGrip spannt prozesssicher alle Schafttoleranzen von h4 bis h9 bei gleicher definierter Spannkraft und optimalen Rundlauf Eigenschaften.

4-fach kostensparend: war beim Spannen kleiner Durchmessergrößen von 3-5 mm bisher die Verwendung der Schafttoleranzen h4 und h5 zwingend notwendig, so ermöglicht das flexible AllGrip nun prozesssicheres Spannen mit h6. Die Anschaffung zusätzlicher teurer Werkzeuge entfällt.

Den Kunden stets im Blick

AllGrip vereint die optimalen Eigenschaften der ThermoGrip®-Schrumpffutter mit hoher Eigendämpfung für wachsende Standzeiten und enormer Vielseitigkeit für sinkende Wechselzeiten.

Innovation AllGrip...

... ist die konsequente Weiterentwicklung bedienerfreundlicher, hochwertiger Schrumpftechnologie bei steigenden Anforderungen an technische Präzision und höchste Wirtschaftlichkeit



Leitz Metalworking
Technology Group

**BELIN
BILZ
BOEHLERIT
FETTE
KIENINGER
ONSRUD**

Das neue AllGrip - Technische Daten/Bestelldaten

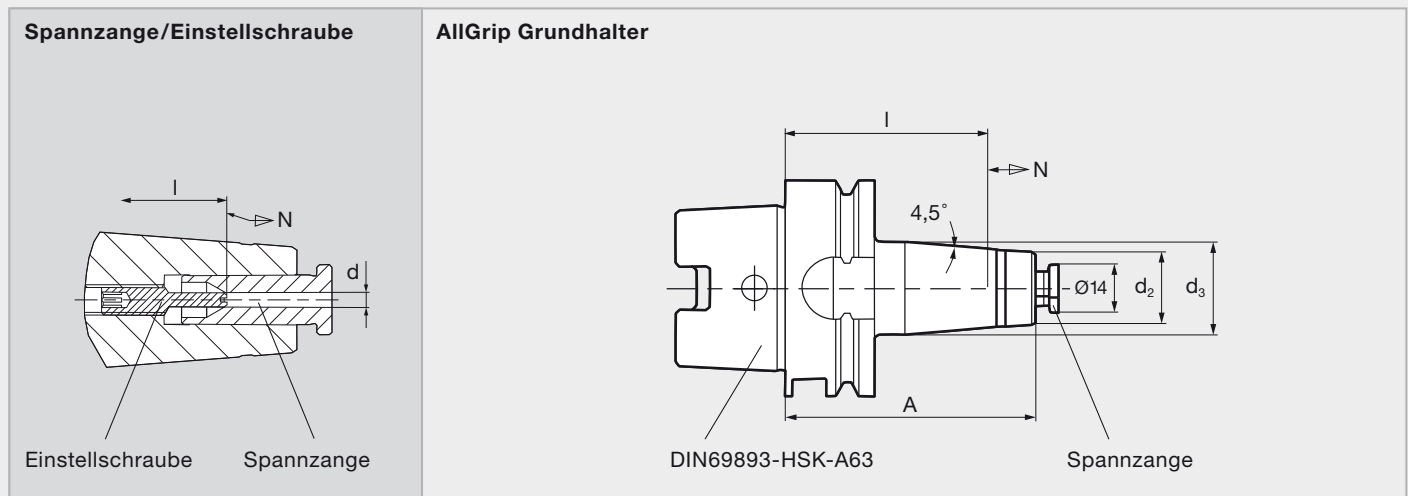

Bezeichnung	Id. No.	Bezeichnung	A	l min.	l max.	N	d ₂	d ₃	Ident No.
AGZ06-3	6956063	HSK-A63							
AGZ06-4	6956064	AG06-80/HSK-A63	80	52	67	15	21	27	9154446
AGZ06-5	6956065	AG06-120/HSK-A63	120	92	107	15	21	27	9159415
AGZ06-6	6956066	AG06-160/HSK-A63	160	132	147	15	21	32	9159416
Einstellschraube ist im Lieferumfang enthalten		AD40							
		AG06-80/AD40	80	52	67	15	21	27	9154910
		AG06-120/AD40	120	92	107	15	21	27	9159300
		AG06-160/AD40	160	132	147	15	21	32	9159301
		BT30							
		AG06-75/BT30	75	47	62	15	21	27	9159286
		AG06-120/BT30	120	92	107	15	21	27	9159288
		BT40							
		AG06-80/BT40	80	52	67	15	21	27	9159289
		AG06-120/BT40	120	92	107	15	21	27	9159291
		AG06-160/BT40	160	132	147	15	21	32	9159295
		CAT40							
		AG06-90/CAT40	90	62	77	15	21	27	9159302
		AG06-120/CAT40	120	92	107	15	21	27	9159303
		AG06-160/CAT40	160	132	147	15	21	32	9159304
		HSK-E40							
		AG06-80/HSK-E40	80	52	67	15	21	27	9159305
		AG06-120/HSK-E40	120	92	107	15	21	27	9159307
		HSK-E50							
		AG06-80/HSK-E50	80	52	67	15	21	27	9159308
		AG06-120/HSK-E50	120	92	107	15	21	27	9159309

Spannzangen und Kühlmittelrohr sind nicht im Lieferumfang enthalten, bitte separat bestellen.

Vorteil Eigendämpfung

Nachschwingung Standard-Schrumpffutter

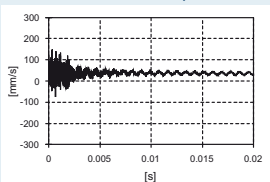

Messung Schrumpffutter Ø 6 mm
Das steife Schrumpffutter schwingt hier sichtbar nach. Die Schwingung überträgt sich auf das Werkzeug – ein generelles Problem der bisherigen Schrumpftechnologie.

Nachschwingung AllGrip

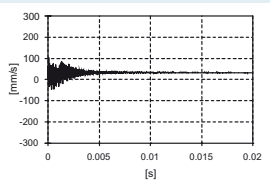

Messung AllGrip Ø 6 mm
Die hohe Eigendämpfung des AllGrip verringert die Schwingungsdauer und Schwingungsstärke sichtlich. Je weniger Schwingung, desto mehr Präzision bei Bohr- und Fräsarbeiten.

Wechselscheiben AllGrip

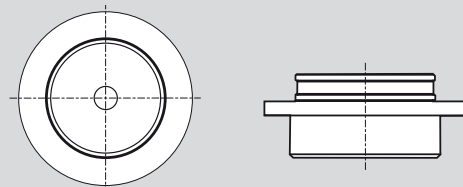

Bezeichnung		ISG2200	ISG2200WK	ISG3200	ISG3200WK
		Ident No.			
ISGS3201-AG06-G	Einschrumpfen	-	-	9153712	9153712
ISGS3201-AG06-R	Ausschrumpfen	-	-	9153713	9153713
ISGS2201-AG06-G	Einschrumpfen	9158587	9158587	-	-
ISGS2201-AG06-R	Ausschrumpfen	9158599	9158599	-	-

Technische Änderungen vorbehalten